

大会名 : 平成23年度 岡山県高等学校夏季卓球大会

日 時 : 平成23年8月26日(土)

会 場 : 桃太郎アリーナ

主 催 : 岡山県高等学校体育連盟卓球部

結 果 : 個人(1年生シングルス)

### 男子

### 女子

準々決勝	小野 (倉敷工)	3 - 0	山中 (興陽)	清水彩 (就実)	3 - 0	江本 (山陽女)
	枝松 (関西)	3 - 2	角南 (倉敷天城)	大平 (山陽女)	3 - 1	中西 (就実)
	轟 (倉敷工)	3 - 2	大成 (関西)	田澤 (山陽女)	3 - 1	山本 (就実)
	濱田 (西大寺)	3 - 1	遠藤 (関西)	細川 (山陽女)	3 - 0	谷川 (津山高専)
準決勝	小野 (倉敷工)	3 - 2	枝松 (関西)	清水彩 (就実)	3 - 0	大平 (山陽女)
	濱田 (西大寺)	3 - 0	轟 (倉敷工)	田澤 (山陽女)	3 - 1	細川 (山陽女)
決勝	濱田大樹 (西大寺)	3 - 0	小野達雄 (倉敷工)	清水彩加 (就実)	3 - 1	田澤綾乃 (山陽女)
優勝	濱田大樹 (西大寺)			清水彩加 (就実)		

大会名 : 平成23年度 岡山県高等学校夏季卓球大会

日 時 : 平成23年8月26日(金)

会 場 : 桃太郎アリーナ

主 催 : 岡山県高等学校体育連盟卓球部

結 果 : 個人(2年生シングルス)

### 男子

### 女子

準々決勝	寺坂 (関西)	3 - 0	中尾 (玉島)	佐藤 (就実)	3 - 0	坂田 (就実)
	酒井 (関西)	3 - 2	豊福 (関西)	内山 (就実)	3 - 2	中畑 (山陽女)
	千香 (関西)	3 - 2	板倉 (関西)	孫 (岡山商大附)	3 - 1	美濃 (就実)
	野涯 (関西)	3 - 2	橋本 (倉敷工)	清水愛 (就実)	3 - 1	小松 (山陽女)
準決勝	寺坂 (関西)	3 - 0	酒井 (関西)	内山 (就実)	3 - 0	佐藤 (就実)
	野涯 (関西)	3 - 1	千香 (関西)	孫 (岡山商大附)	3 - 2	清水愛 (就実)
決勝	寺坂大輝 (関西)	3 - 0	野涯 聖 (関西)	孫 怡婧 (岡山商大附)	3 - 0	内山 春花 (就実)
優勝	寺坂大輝 (関西)			孫 怡婧 (岡山商大附) (正式には女へんに青です)		

岡山県高等学校夏季卓球大会  
平成23年8月26日  
桃太郎アリーナ

1年生男子シングルス (1)

1	小野 (倉敷工)	山	中 (興陽)	38
2	矢部 (津山高専)	橋	本 (岡山工)	39
3	長谷川 (山陽)	杉	山 (津山工)	40
4	惣濱 (総社)	河	本 (白陵)	41
5	江崎 (岡山理大附)	井	口 (倉敷商)	42
6	田邊 (水島工)	安	井 (岡山朝日)	43
7	塚本 (明誠学院)	加	藤 (笠岡)	44
8	三宅 (玉野光南)	加	藤 (岡山南)	45
9	森 (岡山工)	酒	井 (新見)	46
10	三村 (和気閑谷)	藏	岡 (東岡山工)	47
11	長 (東岡山工)	小	野 (倉敷青陵)	48
12	井上 (金光学園)	松	崎 (備前緑陽)	49
13	井原 (高梁城南)	米	田 (岡山城東)	50
14	中原 (倉敷青陵)	本	元 (真庭)	51
15	實盛 (倉敷天城)	梅	原 (玉島)	52
16	伊木 (岡山一宮)	仲	村 (明誠学院)	53
17	松浦 (笠岡工)	石	井 (高松農)	54
18	長畑 (勝間田)	田	口 (倉敷天城)	55
19	中村 (関西)	辻	(倉敷)	56
20	難波 (倉敷南)	田	村 (岡山一宮)	57
21	鳥羽 (岡山龍谷)	難	波 (総社南)	58
22	名田 (岡山芳泉)	児	玉 (岡山東商)	59
23	花房 (岡山御津)	原	(玉島商)	60
24	西森 (津山工)	内	田 (津山高専)	61
25	三村 (興陽)	内	藤 (倉敷青陵)	62
26	岸本 (美作)	高	橋 (山陽)	63
27	武田 (岡山朝日)	妹	尾 (明誠学院)	64
28	藤井 (笠岡商)	洪	谷 (新見)	65
29	長田 (白陵)	佐	藤 (倉敷古城池)	66
30	福島 (津山)	山	田 諒 (東岡山工)	67
31	大塚 (笠岡)	山	本 (井原)	68
32	梶川 (倉敷中央)	佐	藤 (西大寺)	69
33	小笠原 (玉野商)	伊	賀 (津山)	70
34	向田 (水島工)	原	(玉野商)	71
35	西懸 (新見)	虫	明 (水島工)	72
36	井上雄 (岡山操山)	滝	(岡山理大附)	73
37	塚崎智 (岡山工)			

1年生男子シングルス (2)

74	角 南 (倉敷天城)						中 原 (金光学園) 110
75	松 下 (東岡山工)						中 川 (岡山芳泉) 111
76	佐 藤 (笠岡)						片 山 (津山) 112
77	朱 (学芸館)						小 橋 (玉野商) 113
78	赤 田 (津山)						近 藤 (倉敷天城) 114
79	松 本 (水島工)						原 野 (東岡山工) 115
80	久 下 (高梁城南)						丸 井 (西大寺) 116
81	石 井 (岡山理大附)						田 中 (新見) 117
82	西 田 (勝間田)						猶 原 (岡山工) 118
83	船 越 (新見)						小 野 (倉敷商) 119
84	横 山 (西大寺)						大 磯 (岡山操山) 120
85	岡 本 (明誠学院)						木 村 (鴨方) 121
86	友 杉 (倉敷商)						内 藤 (岡山朝日) 122
87	樋 口 (山陽)						高 橋 (津山東) 123
88	佐 伯 (岡山工)						株 丹 (笠岡) 124
89	大 月 (興陽)						前 田 (明誠学院) 125
90	服 部 (岡山東商)						林 (総社) 126
91	池 上 (津山高専)						小 幡 (水島工) 127
92	藤 本 (津山工)						藤 本 (白陵) 128
93	渡 邊 (瀬戸南)						小 谷 (岡山一宮) 129
94	神 崎 (岡山商大附)						門 木 (倉敷古城池) 130
95	小 原 (玉野商)						田 坂 (岡山工) 131
96	田 中 (岡山操山)						大 塚 (勝間田) 132
97	柴 田 (総社)						紀 (岡山御津) 133
98	滝 川 (岡山朝日)						松 枝 (岡山龍谷) 134
99	谷 (井原)						東 (新見) 135
100	岡 田 (倉敷青陵)						有 木 (倉敷翠松) 136
101	小 野 良 (倉敷南)						肥 田 (倉敷南) 137
102	井 上 (林野)						栗 原 (高松農) 138
103	藤 井 (興譲館)						齊 藤 (津山工) 139
104	大 賀 (玉野光南)						宮 原 (笠岡工) 140
105	道 家 (高松農)						齋 藤 (津山高専) 141
106	川 合 (笠岡商)						石 井 (水島工) 142
107	生 部 (岡山一宮)						田 淵 (倉敷青陵) 143
108	芦 刈 (明誠学院)						田 下 (興陽) 144
109	本 原 (岡山芳泉)						枝 松 (関西) 145

1年生男子シングルス (3)

146	轟 (倉敷工)																	谷	岡 (美作)	182
147	永田 (新見)	L	0	3														廣	野 (倉敷南)	183
148	小崎 (岡山芳泉)	W			3													北	口 (岡山工)	184
149	松本 (岡山工)		3	0														福	江 (笠岡工)	185
150	藤生 (勝間田)		0			3												近	藤 (玉野商)	186
151	野村 (玉島)		3	0			3											小	野 (笠岡)	187
152	小島 (明誠学院)		0	0			0											栄	藤 (新見)	188
153	矢吹 (興陽)		3	3														藤	本 (岡山城東)	189
154	森岡 (岡山御津)		0															椿	(津山高専)	190
155	古米 (東岡山工)		3				3											佐	野 (倉敷翠松)	191
156	重政 (白陵)		0	3														仲	江 (岡山朝日)	192
157	宗田 (山陽)	L		0	3													齋	藤 (明誠学院)	193
158	橋野 (岡山朝日)	W																森	(備前緑陽)	194
159	柚木 (岡山南)		0	0			0											谷	川 治 (高梁城南)	195
160	藤田 (笠岡)		3	0														岡	安 (真庭)	196
161	赤枝 (玉野商)	L			1													井	上 (井原)	197
162	池本 (勝山)	W		1	3													谷	川 (東岡山工)	198
163	石原 (倉敷天城)		3															三	宅 (水島工)	199
164	小野田 (岡山工)		3				3											難	波 (岡山理大附)	200
165	小川 (津山工)	2	3	0														上	村 (山陽)	201
166	高谷 (総社南)		3				0											西	山 (総社)	202
167	茅野 (倉敷商)		3	1														南	條 (水島工)	203
168	森原 (玉島商)		0				3											佐	戸 (岡山朝日)	204
169	大森 (倉敷南)		3															川	埜 (岡山一宮)	205
170	四方 (岡山操山)	2	0		3													香	川 (倉敷青陵)	206
171	吉位 (瀬戸南)		0	3														菊	政 (白陵)	207
172	安達 (岡山一宮)		3															内	田 (津山)	208
173	戸田 (津山)		0	3														宮	谷 (岡山東商)	209
174	大島 (西大寺)		3	3														秋	山 (興陽)	210
175	今城 (水島工)		3	1			0											藤	原 (倉敷商)	211
176	三宅健 (東岡山工)		1															谷	本 (笠岡商)	212
177	岩崎 (倉敷青陵)		3				2											緒	方 (新見)	213
178	宮田 (玉野商)		0	0														守	屋 (倉敷古城池)	214
179	笠原 (高松農)		3				3											野	口 (津山工)	215
180	難波 (明誠学院)		0	0														豊	田 (倉敷天城)	216
181	光本 (金光学園)		3															大	成 (関西)	217

1年生男子シングルス (4)

218 遠藤 (関西)	3		3	山本雄 (倉敷青陵) 254
219 前田 (岡山理大附)	W L	0	3	沼本 (岡山一宮) 255
220 三木 (山陽)	L		3	矢萩 (津山) 256
221 高月 (倉敷古城池)	W L	0	3	安田 (笠岡工) 257
222 大賀 (玉野商)	L		3	上鶴 (新見) 258
223 村田優 (津山工)	3		3	入谷 (倉敷商) 259
224 鳥越 (高松農)	0	3	2	時松 (岡山南) 260
225 長安 (倉敷青陵)	3	0		東山 (玉野商) 261
226 文谷 (明誠学院)	0		3	橋場 (東岡山工) 262
227 奥野 (瀬戸南)	2 3	3	3	米谷 (明誠学院) 263
228 原田 (岡山芳泉)	3	0	0	山下 (玉島) 264
229 田坂 (岡山城東)	U 3	0	0	山本 (興陽) 265
230 平野 (笠岡商)	3		1	前原 (倉敷古城池) 266
231 原田 (倉敷天城)	2 3	1	1	高橋 (水島工) 267
232 田邊 (笠岡)	3	1	3	高湯浅 (津山高専) 268
233 倉田 (新見)	U 3	2	3	内山 (井原) 269
234 牧平 (岡山朝日)	3	3	3	谷川晃 (高粱城南) 270
235 水田 (津山高専)	3		3	村田 (岡山工) 271
236 岡本旭 (興陽)	3		3	白神 (白陵) 272
237 浅尾 (林野)	3 2	0	3	巻島 (真庭) 273
238 二枝 (岡山工)	2		3	竹田 (倉敷天城) 274
239 青木 (明誠学院)	1	0	3	西山 (鴨方) 275
240 野尻 (倉敷青陵)	3		2	富田 (岡山朝日) 276
241 頼富 (岡山龍谷)	U 3	3	1	三宅 (明誠学院) 277
242 大神 (倉敷南)	3	1	3	池田 (津山工) 278
243 菅波 (高粱日新)	0 3	0	3	福島 (岡山芳泉) 279
244 丹 (岡山操山)	3		1	藤井 (総社) 280
245 横溝 (岡山一宮)	W L	1	3	川内 (水島工) 281
246 吉崎 (倉敷商)	L		3	友永 (岡山東商) 282
247 定森弘 (津山工)	0 3	3	0	石原 (玉野光南) 283
248 木戸 (備前緑陽)	3		3	岡島 (倉敷南) 284
249 向谷 (作陽)	L W	0	3	宇野 (岡山操山) 285
250 藤丘 (水島工)	W	0	3	小割 (新見) 286
251 古川 (総社)	1 3	U	3	山田優 (東岡山工) 287
252 谷原 (東岡山工)	3	3	0	山本 (笠岡) 288
253 佐藤 (興讓館)	3		3	下山 (勝間田) 289
				濱田 (西大寺) 290

岡山県高等学校夏季卓球大会  
平成23年8月26日  
桃太郎アリーナ

1年生女子シングルス (1)

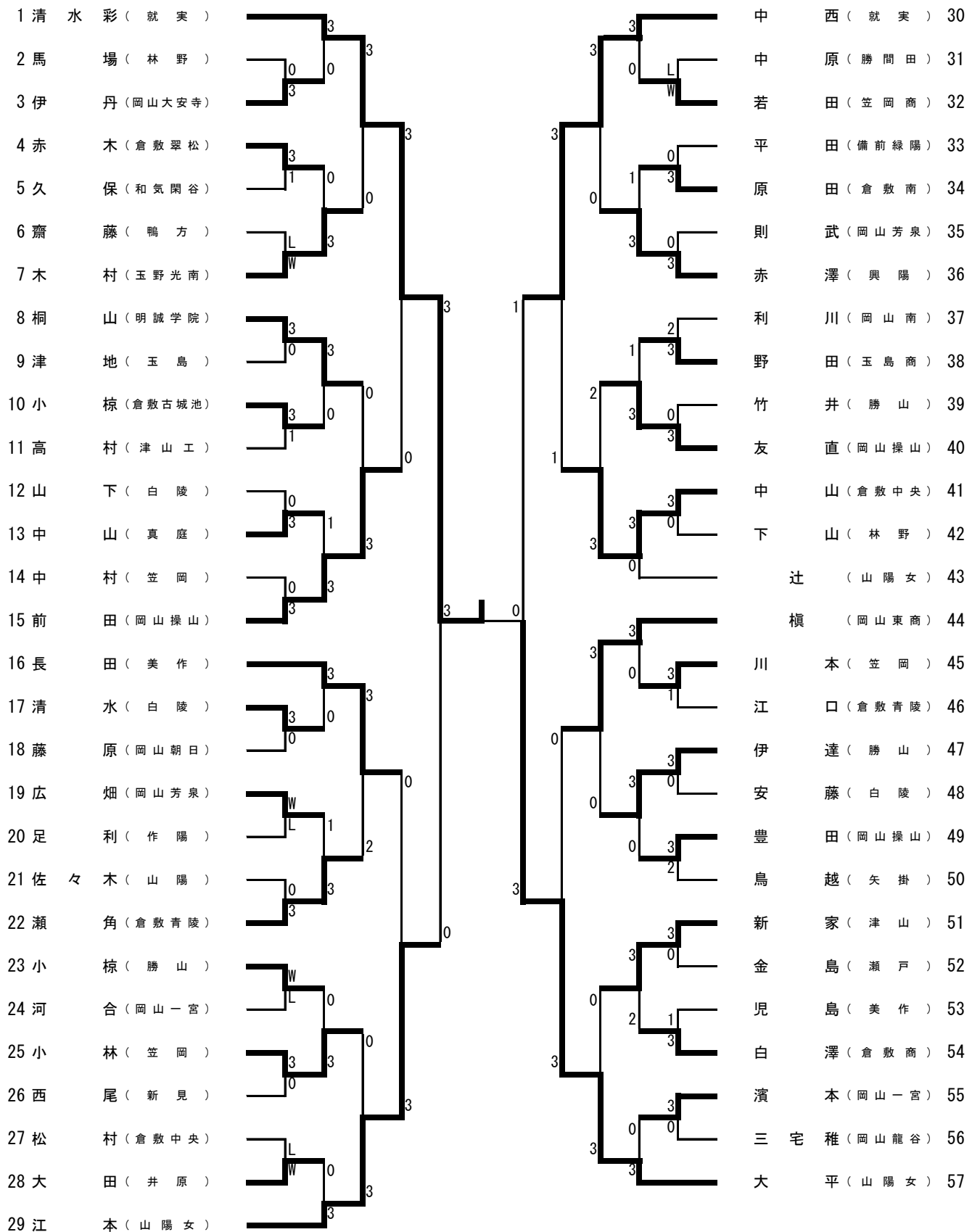





2年生男子シングルス (1)

1 寺 坂 ( 関 西 )										正 保 ( 倉 敷 工 )	38
2 高 谷 ( 勝 山 )		3	0	3						山 本 ( 総 社 南 )	39
3 小 林 ( 玉 島 )		0			3					五 藤 ( 岡 山 御 津 )	40
4 武 内 ( 瀬 戸 )			0	0						櫻 井 ( 白 陵 )	41
5 片 岡 ( 総 社 )			3							勝 間 ( 金 光 学 園 )	42
6 太 田 ( 岡 山 朝 日 )			0					0		金 川 ( 笠 岡 商 )	43
7 室 山 ( 倉 敷 商 )			3	3	0					林 ( 岡 山 工 )	44
8 原 本 ( 玉 野 商 )			0		1					赤 木 ( 明 誠 学 院 )	45
9 川 上 ( 高 梁 城 南 )			3							前 原 ( 津 山 工 )	46
10 矢 部 ( 水 島 工 )			3					1		箱 崎 ( 岡 山 南 )	47
11 藤 原 滉 ( 笠 岡 )			2	0	3					竹 田 ( 真 庭 )	48
12 森 安 ( 明 誠 学 院 )			3			1				藤 原 ( 倉 敷 南 )	49
13 山 本 ( 津 山 )			3		0					大 原 ( 新 見 )	50
14 田 淵 ( 岡 山 御 津 )			2					3		逢 澤 ( 岡 山 城 東 )	51
15 岡 田 ( 高 松 農 )			3					0		後 藤 ( 勝 間 田 )	52
16 坂 本 ( 岡 山 龍 谷 )			0	0						住 田 ( 興 陽 )	53
17 榮 田 ( 岡 山 南 )			2	0						三 好 ( 岡 山 芳 泉 )	54
18 山 本 ( 玉 野 光 南 )			3		3					伊 藤 ( 水 島 工 )	55
19 奥 村 ( 倉 敷 天 城 )				3				3		仁 後 ( 興 讓 館 )	56
20 木 村 ( 美 作 )			3							牧 野 ( 東 岡 山 工 )	57
21 井 上 ( 瀬 戸 南 )			0		3					川 上 ( 津 山 )	58
22 橋 本 峻 ( 岡 山 東 商 )			3							浜 本 ( 倉 敷 )	59
23 河 田 侃 ( 岡 山 操 山 )			3		0					菊 楽 ( 高 梁 )	60
24 岡 田 ( 矢 掛 )			1							小 幡 ( 鴨 方 )	61
25 亀 山 ( 倉 敷 青 陵 )			3					0		黒 田 ( 玉 野 光 南 )	62
26 清 水 ( 新 見 )			0		1					中 野 ( 岡 山 理 大 附 )	63
27 赤 澤 ( 玉 島 )			0		3					嶋 村 ( 岡 山 工 )	64
28 原 ( 岡 山 工 )			3							高 原 ( 井 原 )	65
29 藤 本 ( 岡 山 朝 日 )			1		3					秀 平 ( 倉 敷 青 陵 )	66
30 中 村 ( 西 大 寺 )			3					3		武 鎗 ( 水 島 工 )	67
31 宮 野 ( 津 山 工 )			0		1					森 藤 ( 玉 野 商 )	68
32 田 丸 ( 倉 敷 古 城 池 )			3							片 山 ( 総 社 )	69
33 小 堀 ( 水 島 工 )			3					0		木 下 ( 岡 山 一 宮 )	70
34 矢 部 ( 玉 野 商 )			0		1					三 村 ( 高 梁 日 新 )	71
35 富 山 修 ( 高 梁 )			3							落 合 ( 勝 山 )	72
36 駒 野 ( 東 岡 山 工 )			0		0					曲 ( 学 芸 館 )	73
37 中 田 ( 興 讓 館 )			3							木 村 ( 岡 山 朝 日 )	74
										中 尾 ( 玉 島 )	75

### 2年生男子シングルス (2)

76	豊 福 ( 関西 )		槌 田 ( 倉敷工 ) 113
77	島 本 ( 笠岡商 )		秋 山 ( 総社 ) 114
78	大 垣 ( 勝間田 )		三 宅 ( 玉野商 ) 115
79	徳 田 ( 白陵 )		森 分 ( 玉島 ) 116
80	長 森 ( 高松農 )		竹 山 ( 岡山御津 ) 117
81	中 野 ( 岡山工 )		難 波 ( 金光学園 ) 118
82	西 園 ( 倉敷南 )		姫 路 ( 岡山朝日 ) 119
83	佐 藤 ( 玉野商 )		植 月 ( 美作 ) 120
84	中 村 ( 明誠学院 )		山 中 ( 和気閑谷 ) 121
85	安 部 ( 高梁 )		平 田 ( 笠岡工 ) 122
86	竹 田 ( 矢掛 )		河 内 ( 岡山南 ) 123
87	寺 見 ( 東岡山工 )		奥 川 ( 玉野光南 ) 124
88	大 森 ( 倉敷青陵 )		小 野 裕 ( 倉敷南 ) 125
89	岸 本 ( 岡山南 )		塚 本 ( 新見 ) 126
90	三 島 ( 玉島 )		妹 尾 ( 岡山一宮 ) 127
91	柴 田 ( 津山 )		泉 ( 岡山工 ) 128
92	藤 澤 ( 岡山朝日 )		橘 ( 水島工 ) 129
93	荒 田 ( 水島工 )		竹 内 ( 津山工 ) 130
94	岡 崎 ( 西大寺 )		金 尾 ( 興譲館 ) 131
95	向 井 ( 興譲館 )		杉 山 ( 東岡山工 ) 132
96	竹 内 ( 勝山 )		松 森 ( 西大寺 ) 133
97	矢 島 ( 玉野商 )	吉 野 ( 高松農 ) 134	
98	原 ( 岡山理大附 )	長 代 ( 倉敷青陵 ) 135	
99	岡 本 ( 倉敷翠松 )	新 谷 ( 総社南 ) 136	
100	清 水 ( 岡山商大附 )	磯 本 ( 岡山工 ) 137	
101	太 田 ( 学芸館 )	安 井 ( 倉敷古城池 ) 138	
102	河 上 ( 高梁城南 )	田 中 ( 津山高専 ) 139	
103	池 田 ( 岡山大安寺 )	久 山 ( 岡山朝日 ) 140	
104	岡 本 ( 玉野光南 )	松 本 ( 岡山理大附 ) 141	
105	赤 木 ( 久世 )	山 縣 ( 勝山 ) 142	
106	下 園 ( 水島工 )	平 松 ( 玉島 ) 143	
107	森 本 ( 玉島 )	濱 田 ( 水島工 ) 144	
108	林 原 ( 倉敷青陵 )	岡 崎 ( 高梁 ) 145	
109	阪 本 ( 笠岡 )	金 高 ( 興陽 ) 146	
110	有 馬 ( 新見 )	後 藤 ( 岡山芳泉 ) 147	
111	安 藤 ( 岡山南 )	田 島 ( 井原 ) 148	
112	片 山 ( 関西 )	酒 井 ( 関西 ) 149	

2年生男子シングルス (3)

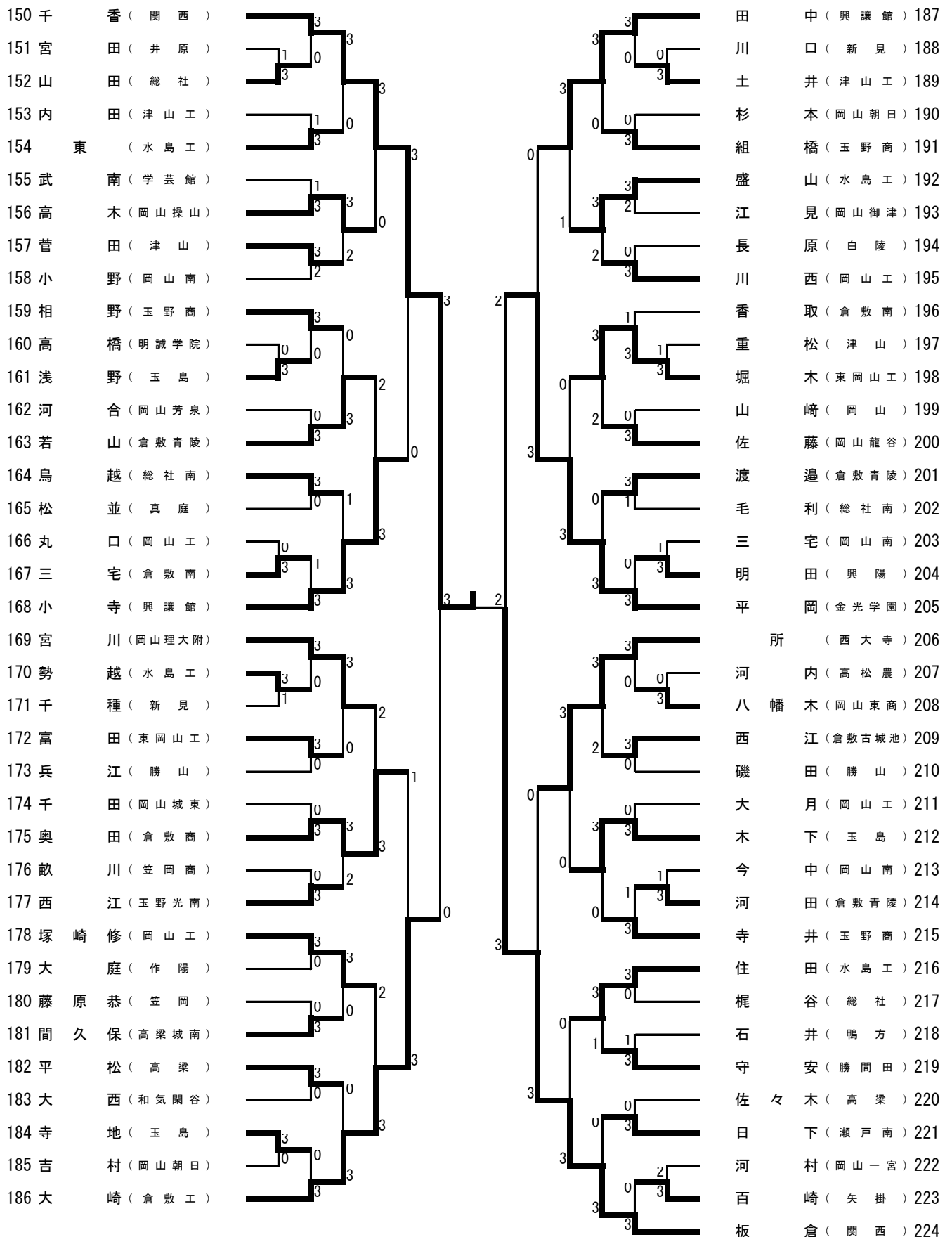

岡山県高等学校夏季卓球大会  
平成23年8月26日  
桃太郎アリーナ

2年生男子シングルス (4)

225 荒尾 (美作)	3	3	3	森分 (興譲館)	263
226 緒方 (東岡山工)	0	0	3	江草 (高梁)	264
227 清水 (倉敷青陵)	3	3	0	森本 (明誠学院)	265
228 栗林 (和気閑谷)	0	0	2	眞壁 (倉敷)	266
229 葛間 (井原)	3	3	3	沖田 (勝山)	267
230 藤元 (高松農)	3	0	0	神蛇 (玉野光南)	268
231 小川 (玉野商)	0	0	1	深井 (岡山一宮)	269
232 妹尾 (笠岡)	0	3	3	小野田 (岡山理大附)	270
233 國岡 (岡山芳泉)	3	3	3	角尾 (岡山龍谷)	271
234 山室 (水島工)	3	3	1	石原 (興陽)	272
235 湯本 (岡山工)	3	0	0	安部 (水島工)	273
236 重広 (新見)	1	2	0	川瀬 (岡山南)	274
237 實盛 (岡山大安寺)	0	1	3	仲田 (新見)	275
238 田淵 (備前緑陽)	3	3	0	山本大 (倉敷青陵)	276
239 志田 (高梁)	3	0	1	和氣 (岡山朝日)	277
240 監物 (岡山朝日)	0	0	0	宿野 (津山)	278
241 三浦 (倉敷南)	1	3	3	上迫 (金光学園)	279
242 井上 (津山高専)	3	3	3	石原 (西大寺)	280
243 西岡 (玉島)	0	2	3	松井 (倉敷南)	281
244 本田 (関西)	3	3	3	粟津 (岡山工)	282
245 畝 (倉敷翠松)	0	0	1	村上 (総社南)	283
246 松原 (鴨方)	0	3	2	鳥越 (井原)	284
247 松田 (瀬戸南)	2	0	0	井上 (勝間田)	285
248 上野 (総社)	3	0	0	渡邊 (玉島)	286
249 柴田 (勝山)	3	0	3	佐藤巧 (岡山南)	287
250 井上 (明誠学院)	0	1	0	瀬尾 (倉敷古城池)	288
251 貞友 (岡山工)	3	0	2	二島 (岡山芳泉)	289
252 佐藤 (玉島)	0	0	3	野村 (学芸館)	290
253 大嶋 (玉野光南)	3	3	3	大樫 (高梁日新)	291
254 富山斗 (高梁)	3	1	2	大馬場 (水島工)	292
255 佐藤匠 (岡山南)	0	1	0	山木 (矢掛)	293
256 橋本隆 (岡山東商)	3	3	3	川合 (岡山商大附)	294
257 藤澤 (笠岡商)	1	0	0	定森翔 (津山工)	295
258 末房 (玉野商)	1	0	3	津寺 (倉敷天城)	296
259 田中 (岡山朝日)	3	0	3	岡 (玉野商)	297
260 藤原 (水島工)	3	3	0	内田 (岡山御津)	298
261 廣川 (津山)	0	0	3	野涯 (関西)	299
262 橋本 (倉敷工)	3	3	3		

2年生女子シングルス (1)

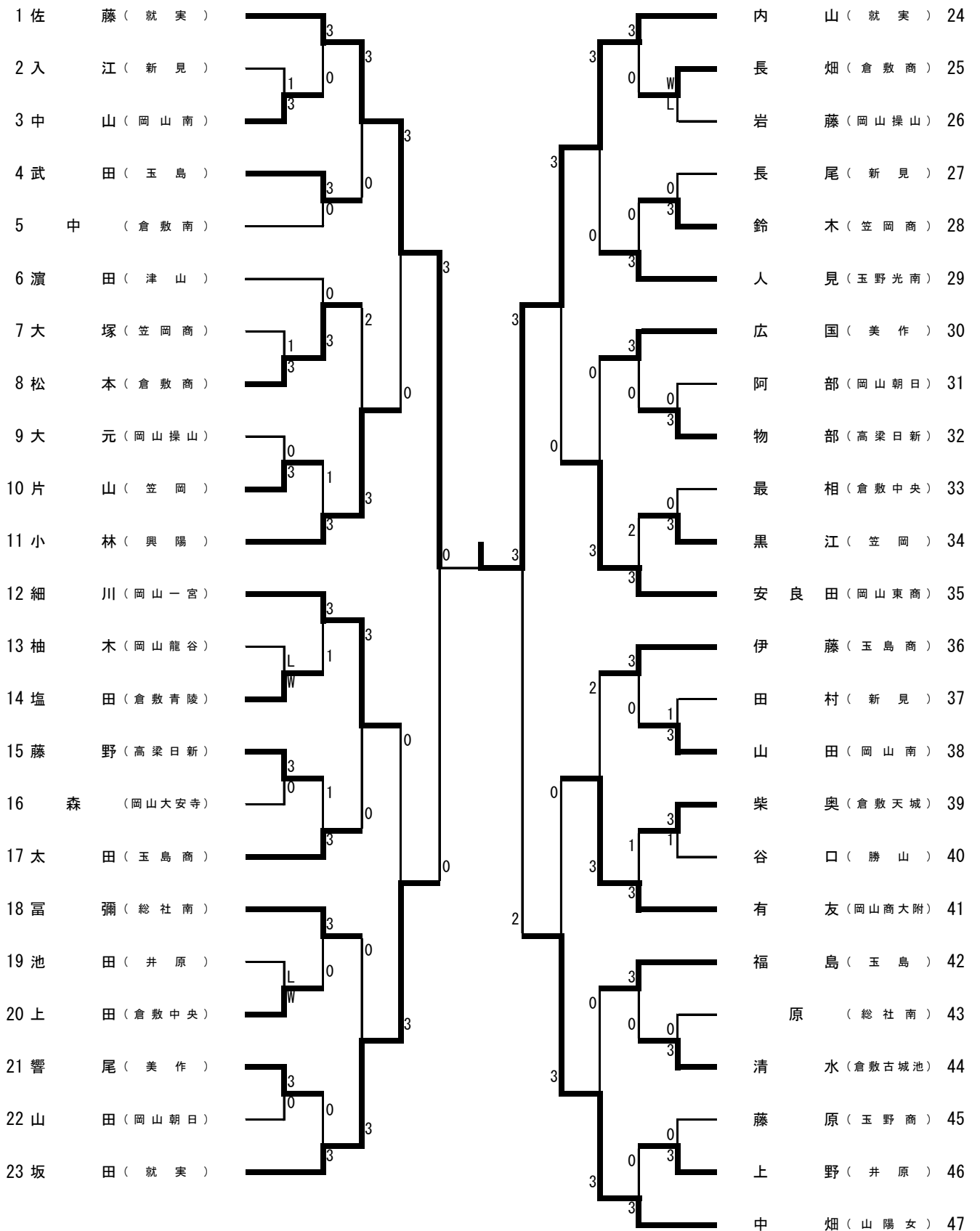

2年生女子シングルス (2)

